

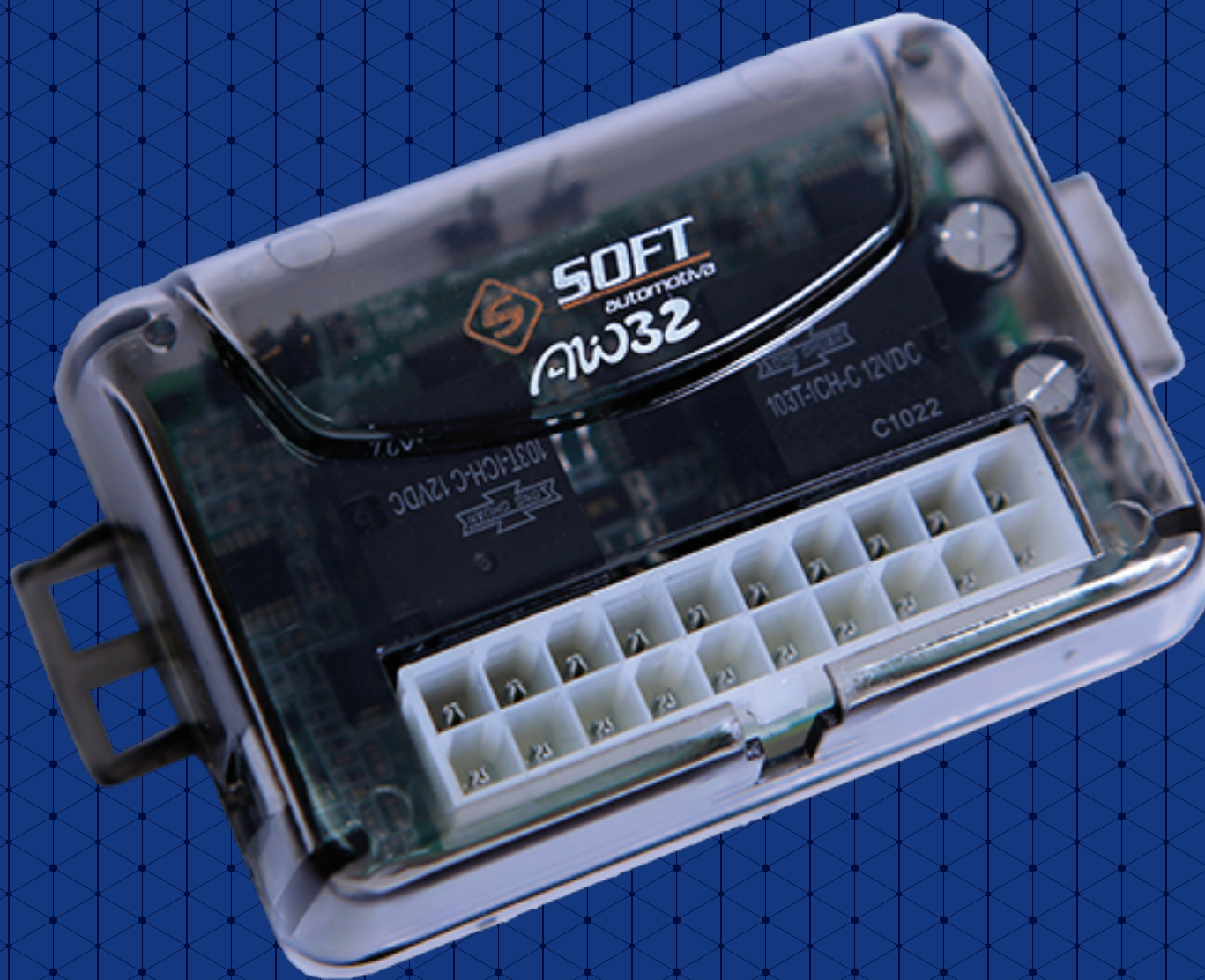

**Manual**

**AW32PLUS**





# AW32PLUS

A Central AW 32 Plus é a mais completa do mercado. Conta com Antiesmagamento que utiliza o sistema No Shunt, muito mais seguro e com menor índice de falha.

Utilizando um Microcontrolador de última geração e tecnologia SMT - Surface Mount Technology, foi possível elaborar o menor e mais confiável sistema para acionamento de vidros elétricos do mercado. Além disso, sua carcaça transparente permite notar toda a tecnologia e qualidade utilizada em sua fabricação.

Pode ser configurada via Bluetooth através da Jiga SOFT que já trás ajustes para os mais variados modelos de veículos e você também pode compartilhar sua configuração personalizada.

## CARACTERÍSTICAS



\*Requer Jiga

## GARANTIA

Este produto é garantido contra defeitos de fabricação se consideradas as condições estabelecidas neste manual, pelo prazo de 24 meses, distribuídos da seguinte maneira 3 meses prazo legal e 21 meses garantidos pela SOFT a partir da data de fabricação. A garantia da instalação deve ser acordada diretamente entre o proprietário do produto e a loja instaladora.

A garantia fica automaticamente inválida se este produto:

- For manuseado por pessoas não autorizadas pela Soft;
- Sofrer danos causados por infiltração de água, poeira ou produtos químicos;
- For danificado por acidentes com o veículo ou queda.

O conserto ou substituição do produto não prorrogam o prazo de garantia.

A Soft Automotiva não se responsabiliza, em nenhuma hipótese, pela ocorrência de furtos de objetos no interior ou exterior do veículo, de partes ou do próprio veículo.

A Soft Automotiva reserva-se ao direito de fazer alterações nas especificações e características dos seus produtos sem aviso.

## SOFT AUTOMOTIVA

Matriz: Rua Farrapos, 485 - Pato Branco - PR

Filial: Av. Água Verde, 462 - Loja 04 - Curitiba - PR

+55 41 3544 8500

[www.softautomotiva.com.br](http://www.softautomotiva.com.br)

[soft@softeletronica.com.br](mailto:soft@softeletronica.com.br)

Suporte Técnico: 0800 707 8555 | 41 98729 2154

CNPJ 03.938.055/0001-35



## DIAGRAMA DE INSTALAÇÃO

### BOTÕES PULSO POSITIVO

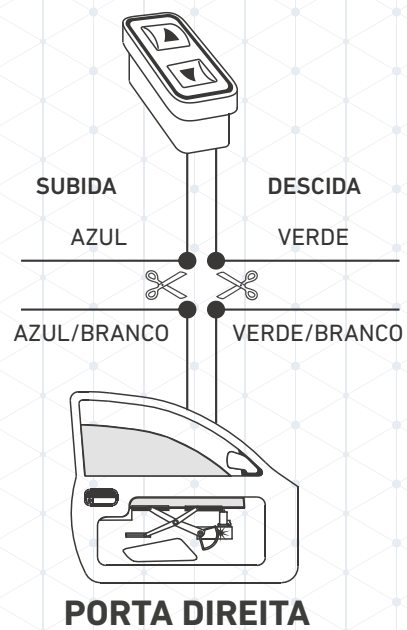
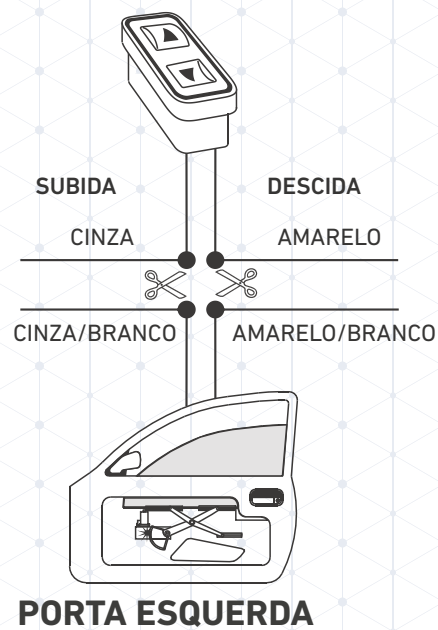

### BOTÕES RESISTIVOS FIAT/VW

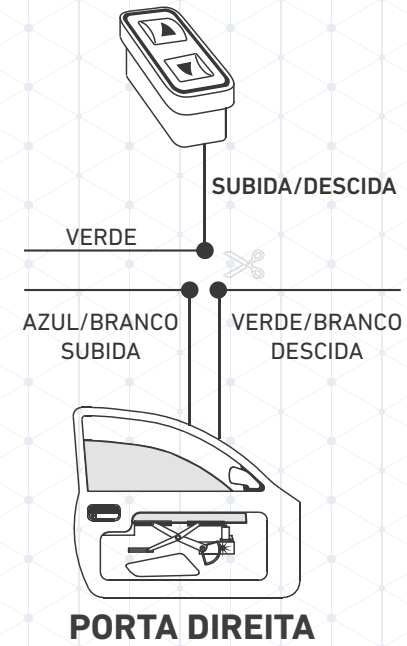
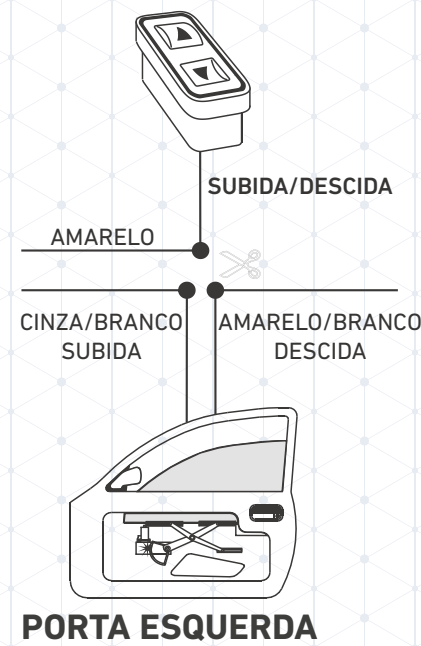

## ESQUEMA DE CORES DOS FIOS

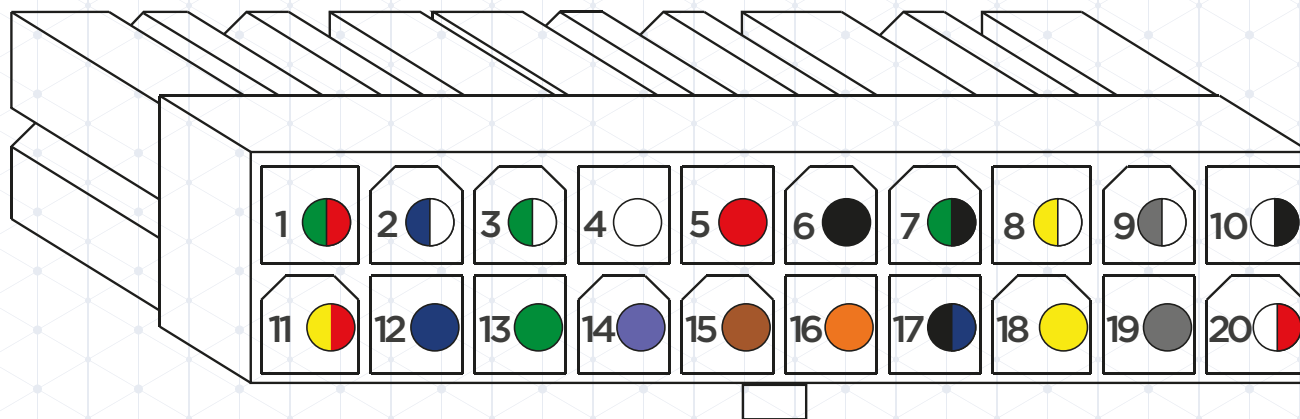

- 1. VERDE/VERMELHO
- 2. AZUL/BRANCO
- 3. VERDE/BRANCO
- 4. BRANCO

- 5. VERMELHO
- 6. PRETO
- 7. VERDE/PRETO
- 8. AMARELO/BRANCO

- 9. CINZA/BRANCO
- 10. BRANCO/PRETO
- 11. AMARELO/VERMELHO
- 12. AZUL

- 13. VERDE
- 14. LILÁS
- 15. MARROM
- 16. LARANJA

- 17. PRETO/AZUL
- 18. AMARELO
- 19. CINZA
- 20. BRANCO/VERMELHO



## CORES DOS FIOS - REFERÊNCIA PARA TODOS OS MODELOS

 Roxo  12 V Pós-chave

 Verde/Preto  Interruptor de porta (-)

### Levantamento de vidros via alarme instalado

 Preto/Azul  Comando negativo para levantamento de vidros

### Abertura de vidros

 Laranja Comando negativo para abertura de vidros

### Levantamento de vidros via alarme original

 Verde/Vermelho Seta (+)

 Amarelo/Vermelho Motor Trava (+)

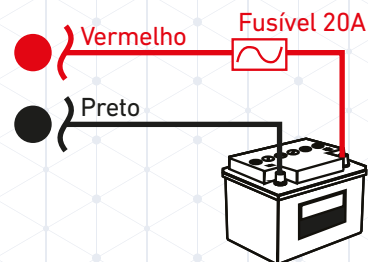

 Marrom

Bloqueio por descanso. Vídeo instalação/configuração canal SOFTELETRONICA no Youtube

### Saídas auxiliares para levantamento de vidros originais inteligentes

 Branco/Preto Saída auxiliar 20s (-)

 Branco/Vermelho Saída auxiliar 20s (+)

### Abertura de vidros via alarme original

 Laranja Motor Destrava (+) - Acionar 3x

\*Sistema 3 pulsos down (necessário que o veículo destrave 3 vezes seguidas pelo alarme original)

## JUMPERS

**Jumper 1:** Retirado: Dianteiro

Colocado: Traseiro

**Jumper 2 retirado e 3 colocado:** Botão FIAT resistivo

**Jumper 2 colocado e 3 retirado:** Botão VW resistivo (1 ou 2 estágios)

**Jumper 2 e 3 retirados:** Botão GM (pulso positivo ou alta corrente descanso negativo)

**Jumper 2 e 3 colocados:** Botão VW resistivo 2 estágios

### Localização dos Jumpers

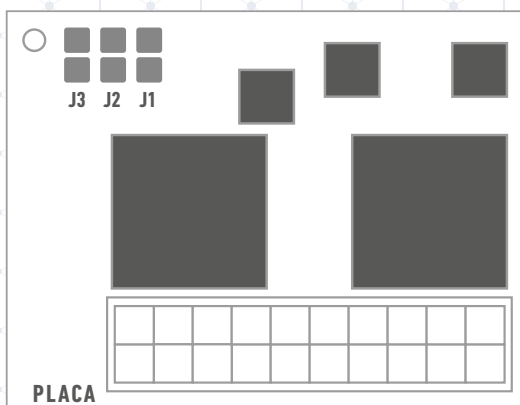

## PROGRAMAÇÃO DOS VIDROS

### Método A (Automático)

1. Ligar motor, faróis e ventilação do veículo
2. Conectar central no chicote
3. Aguardar programação (obs. os vidros deverão finalizar fechados)

### Método B (Manual - não necessita desconectar a central)

1. Ligar ignição e descer o vidro do lado direito até o fim de curso inferior. Desligar ignição
2. Pelo comando do motorista, pressionar interruptor direito para baixo e manter pressionado
3. Ligar ignição e o motor do veículo (obs. mantendo o interruptor pressionado para baixo até que o mapeamento seja iniciado - 20 segundos)

• **DESCONECTAR QUALQUER CARREGADOR DE BATERIA DURANTE A PROGRAMAÇÃO. NUNCA UTILIZE FONTES 12V.**

• **CASO ALGUM VIDRO FIQUE ABERTO APÓS A PROGRAMAÇÃO, REFAÇA O PROCESSO COM O MOTOR DO VEÍCULO LIGADO, FARÓIS E AR.**





## TEMPORIZAÇÃO INTEGRADA

• Para maior conforto do usuário esta central possui temporização integrada, que permite o funcionamento do vidro elétrico mesmo após a ignição ser desligada.

\*30 minutos sem abertura das portas. | \*1 minuto após FECHAMENTO das portas.

LIGAÇÃO QUANDO A ALIMENTAÇÃO GERAL DAS PORTAS DOS PASSAGEIROS NÃO PASSA POR BOTÃO DE BLOQUEIO

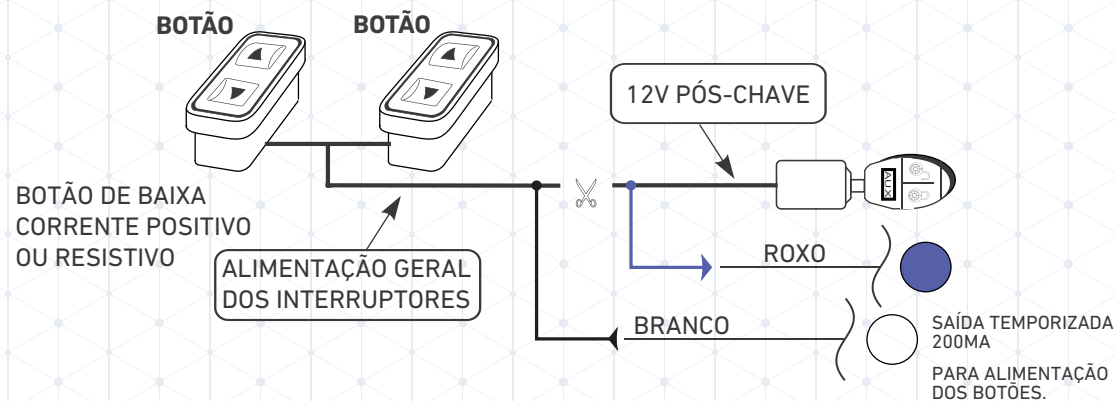

LIGAÇÃO QUANDO A ALIMENTAÇÃO GERAL DAS PORTAS DOS PASSAGEIROS PASSA POR BOTÃO DE BLOQUEIO E SEGUE PARA AS DEMAIS PORTAS (EX.: HB20 E KA)

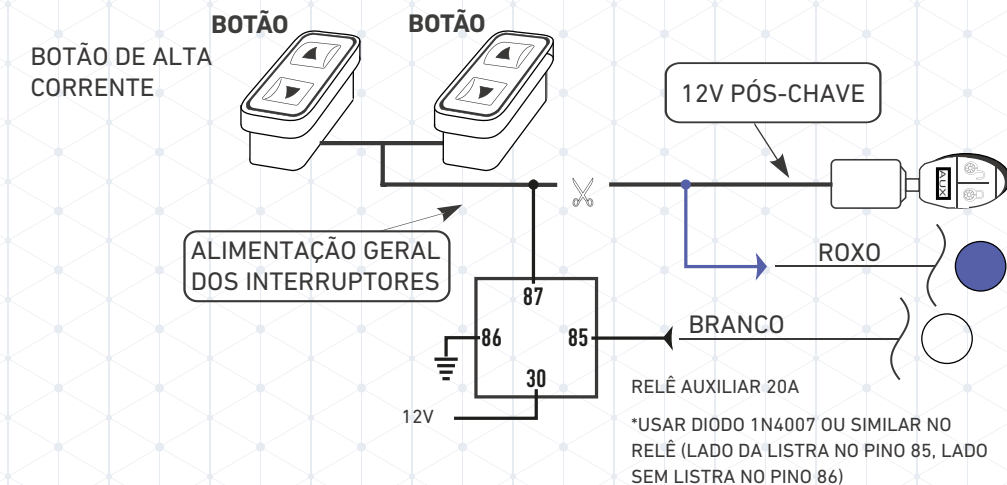

## SISTEMA DE BLOQUEIO POR DESCANSO

Necessário utilizar o Configurador BlueSOFT para bloqueio direito para a central dianteira e bloqueio traseiro para central traseira.

Confira o vídeo explicativo de configuração/instalação desta função no canal SOFTELETRONICA no Youtube.

Disponível apenas na versão AA.29.0044 AW 32 BLOQUEADOR

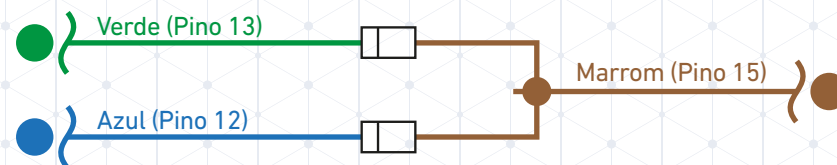

Para bloqueio, ligar DIODO entre pino 12 fio Azul e pino 13 fio Verde ao pino 15 fio Marrom. Necessário fazer configuração do bloqueio pela Jiga BlueSOFT

## TABELA PROBLEMA/SOLUÇÃO

SINTOMA	VERIFICAR	PROVÁVEL SOLUÇÃO
Não funciona	12V e terra	Ligar fios Vermelho e Preto direto na bateria para testar
Os vidros não fecham ao ligar o alarme	Pós-chave (pode estar temporizado ou com retorno)	Desligar fio roxo e pulsar negativo no fio preto/azul, se vidros subirem trocar pós chave
Não sobe inteligente via botões mas sobe os vidros via alarme	Pós-chave (com tensão insuficiente)	Trocar Pós-chave
Os botões estão invertidos mas sobem e descem normalmente via alarme	Jumpers	Verificar jumper 2 e 3 (FIAT / VW) conforme a necessidade / tabela do manual
Não funciona o alívio de pressão	Porta	Verificar se o fio Verde/Preto esta ligado no interruptor de porta e se este está funcionando



10.14.0501 R1.3